



PORTAFOLIO DE SERVICIOS



Km. 8 1/2 Av. Blanco Galindo
Cochabamba -Bolivia



gvt



(+591) 72216594

SOBRE NOSOTROS

Somos una empresa boliviana, cuyo objetivo fundamental es brindar soluciones, productos y servicios de ingeniería en las áreas de tratamientos de aguas industriales y municipales, control de procesos industriales, automatización y suministro de equipos.

Nuestra experiencia y el uso de marcas reconocidas en el mercado local y global nos permiten aportar valor agregado a la productividad y competitividad de nuestros clientes.

Nuestra filosofía esta encaminada a satisfacer las necesidades del cliente con servicios de ingeniería integrales, especializados, que generen confianza y garanticen el cumplimiento de nuestro valor corporativo y con excelentes prácticas de negocios, bienestar para nuestros colaboradores y a la comunidad en general.

MISIÓN

Brindar soluciones, productos y servicios de ingeniería basados en los estándares de calidad, innovación, desarrollo tecnológico, con personal capacitado y comprometido para satisfacer las necesidades de nuestros clientes.

VISIÓN

Ser reconocida como líder en la prestación de servicios de ingeniería al generar soluciones integrales con tecnología de punta en tratamientos de aguas, gestión de lodos, instrumentación, control de procesos industriales y análisis de líquidos en línea.

VALORES CORPORATIVOS

ORIENTADOS AL CLIENTE

Nuestro motor es la necesidad del cliente.

DEDICACIÓN

Trabajamos con pasión, compromiso y creatividad.

INTEGRIDAD Y RESPETO

Valoramos a cada persona y mostramos respeto con todos. Cumplimos siempre con nuestros compromisos.

CONFIABILIDAD

Realizamos soluciones de calidad enfocadas a mejorar las condiciones de nuestros clientes.

COMPROMISO Y FIDELIDAD

Enfocado en nuestros clientes y colaboradores.

TRABAJO COLABORATIVO

Trabajamos en equipo para satisfacer a nuestros clientes, apoyados en nuestros proveedores y colaboradores.

Estamos comprometidos con los procesos de mejora continua en todos nuestros productos y servicios, con el fin de cumplir con nuestra reponsabilidad organizacional y social. Por tal razón desarrollamos procedimientos internos que permiten autoevaluar el rendimiento de cada área con el fin de mejorar e incentivar a nuestro personal, hecho que se refleja en el trabajo en equipo, y sirve de pilar fundamental para generar un excelente servicio a la hora de satisfacer a todos nuetros clientes.

SOLUCIONES INTEGRALES PARA EL SUMINISTRO DE AGUA, TRATAMIENTO Y DEPURACIÓN INDUSTRIAL Y MUNICIPAL

El tratamiento o depuración de aguas residuales consiste en una serie de procesos físicos, químicos y biológicos para eliminar los contaminantes del agua a tratar, y así continuar con el ciclo integral del agua.



En **WATPRO** “DISEÑAMOS, CONSTRUIMOS Y OPERAMOS” el proceso competitivo de tratamiento de aguas que mejor se ajusta a las condiciones de cada cliente.

- Servicios de ingeniería básica y detalle de plantas de tratamiento de aguas residuales municipales e industriales.
- Análisis para mejora de los ciclos de agua existentes
- Diseño y montaje de plantas de tratamiento de aguas residuales entrega llave en mano.
 - Obras civiles
 - Obras mecánicas
 - Obras electricas
 - Control y automatización
- Aplicaciones para industrias de:
 - Plantas de agua potable
 - Refinería y petróleo
 - Industria química
 - Industria textil
 - Industria de alimentos y bebidas
 - Plantas municipales de tratamiento de a
 - Mataderos y otros

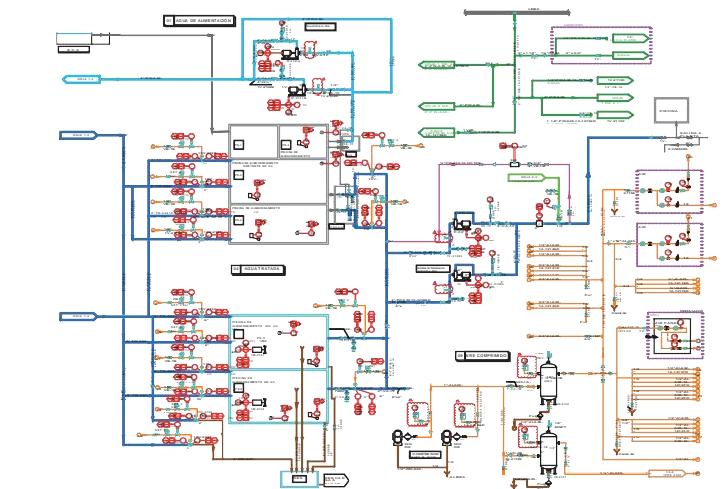

PLANTAS COMPACTAS DE TRATAMIENTO DE AGUAS RESIDUALES DOMÉSTICAS

Están diseñadas para tratar los efluentes domésticos mediante procesos físicos y bioquímicos de tipo aerobio en donde las bacterias, activadas con la ayuda de oxígeno degradan y oxidan la materia orgánica de los desagües.



Este proceso corresponde a una digestión aerobia que se denomina lodos activados y que es ampliamente utilizado en las grandes plantas de tratamiento de aguas servidas en el mundo entero.

ETAPAS DEL PROCESO

- Desbaste
- Separador de Sólidos No Digeribles
- Cámara de Ecuilización
- Cámara de Aireación
- Cámara de Decantación
- Proceso de Desinfección
- Proceso de Retorno de Lodos

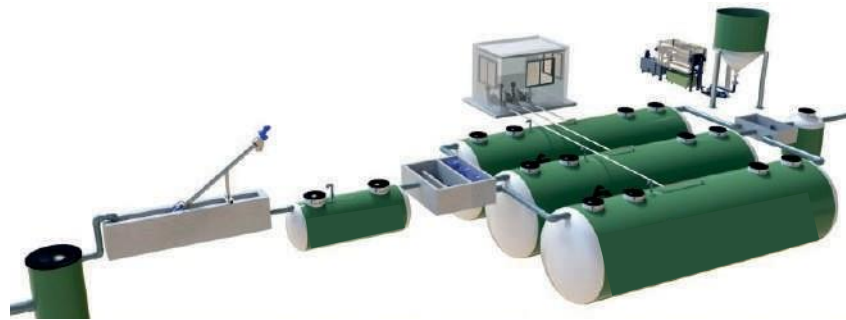

PLANTAS COMPACTAS CON BIOREACTOR DE MEMBRANAS

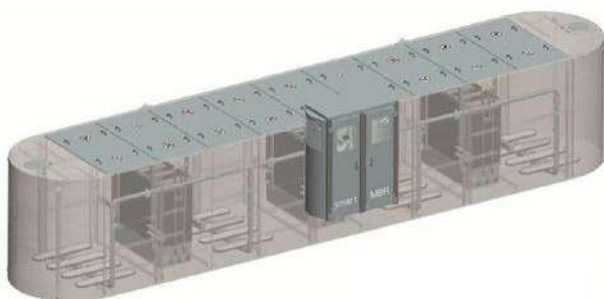

TRATAMIENTO DE EFLUENTES URBANOS PRETRATAMIENTO



TRATAMIENTO PRIMARIO

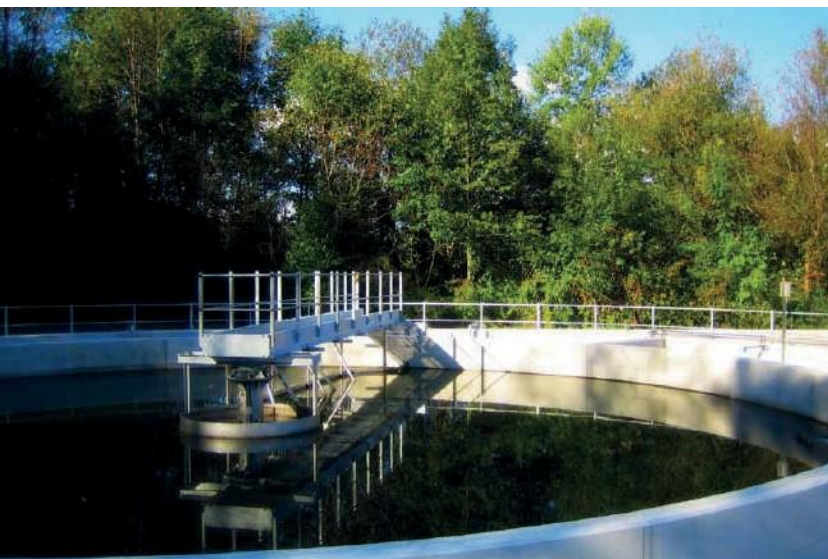

TRATAMIENTO DE EFLUENTES URBANOS

TRATAMIENTO SECUNDARIO

Reactores biológicos aerobios

- Sistemas de fangos activos
- Procesos de película fija
- Procesos extensivos

Sistemas de aireación

- Aireación Jet
- Aireación por difusión por membranas



TRATAMIENTO DE EFLUENTES INDUSTRIALES PRETRATAMIENTO

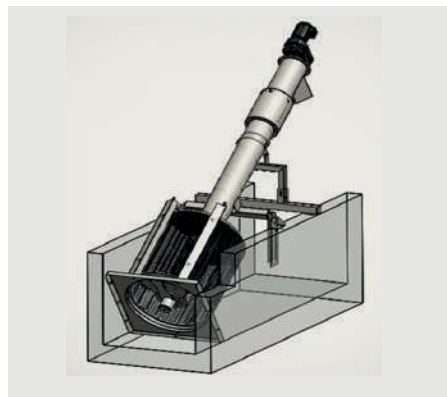

TRATAMIENTO PRIMARIO



TRATAMIENTO DE EFLUENTES INDUSTRIALES

TRATAMIENTO SECUNDARIO

- Sistemas aeróbios reactores biológicos
- Sistemas de clarificación
- Reactores biológicos de membranas



AUTOMATIZACIÓN DE PLANTAS DE TRATAMIENTO DE AGUAS RESIDUALES



Monitoreamos y controlamos las plantas de tratamiento de aguas municipales e industriales, automatizando procesos unitarios físicos y químicos dentro de todo el ciclo del tratamiento. Para tal objetivo implementamos instrumentación de variables físicas y químicas, autómatas programables y softwares de supervisión de la más alta calidad.



GESTIÓN DE LODOS

PROYECTAMOS y DESARROLLAMOS soluciones de espesamiento dinámico y deshidratación de fangos, aportando ventajas desde el punto de vista

DESHIDRATACIÓN DE LODOS

- Extractores centrífugos y separadores verticales
- Recuperación de fluidos eliminando sólidos y líquido contaminantes
- Fangos de tratamiento de residuo biológico
- Residuos de plantas de potabilización



GRUPPO
PIERALISI
INNOVADORES POR PASIÓN



...separamos de todo!!





- Reutilización de desechos de subproductos (industria papelera y otros)
- Residuos de azucareras
- Residuos de curtidurías
- Residuos de cervecerías
- Residuos de procesos de producción de zumos de fruta



SERVICIOS Y PROVISIÓN INTEGRAL
Gestión de lodos residuales PTAR - PTAP

SERVICIOS Y PROVISIÓN INTEGRAL

Agitadores sumergibles y aceleradores de corriente



WATPRO
WASTEWATER TREATMENT AND PROCESSES SOLUTION

xylem





- Bombas de cavitación progresiva para manejo de fluidos con alta concentración de sólidos
- Transporte de polímeros
- Sistemas de dilaceración para canal abierto o tubería
- Bombas lubulares para manejo de caudales elevados



NETZSCH



INSTRUMENTACIÓN Y CONTROL DE PROCESOS



INSTRUMENTOS DE CAMPO



DPharp EJX



DPharp EJA-E



YEWFLO



Rotamass



**Valve
Positioner**



YTA



ADMAG AXF



FIELD EYE II

ANÁLISIS DE LÍQUIDOS

SENCOM



FLEXA PH



FLEXA SC/ISC



RC400G



TB750G



DO402/DO70



FLEXA DO



FC400G



FC500G

SOLUCIONES ANALÍTICAS PARA AGUAS RESIDUALES INDUSTRIALES

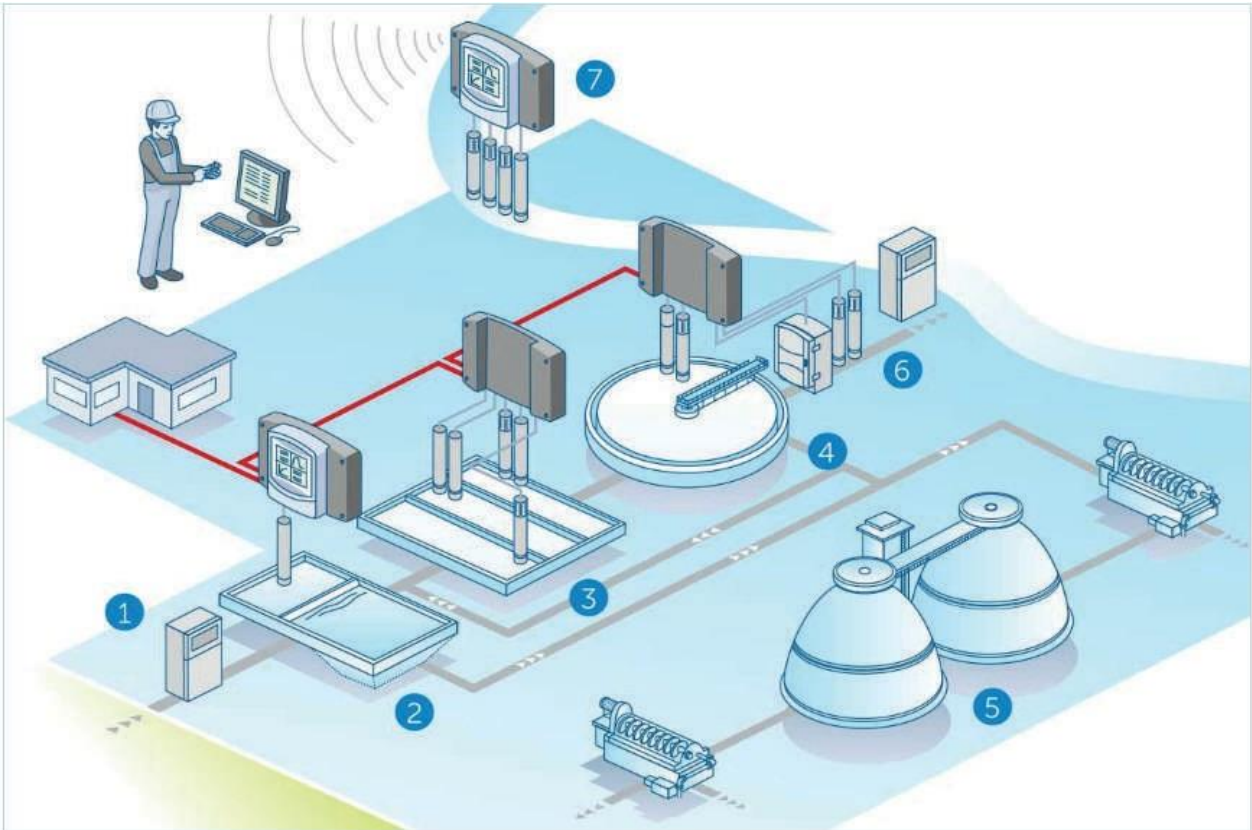

1. Afluente
2. Decantación primaria
3. Tratamiento biológico
4. Decantación final
5. Gestión de lodos residuales
6. Efluente
7. Estación para supervisión de agua

INSTRUMENTACIÓN EN LÍNEA



Controladores universales que miden parámetros como:

- Amonio
- Cloro
- Dioxido de cloro
- Conductividad
- Oxígeno disuelto
- Nitrato
- Ozono
- PH/ORP
- Nivel de lodo
- Sólidos suspendidos

SISTEMAS DE INSTRUMENTACIÓN Y CONTROL PARA CALDEROS

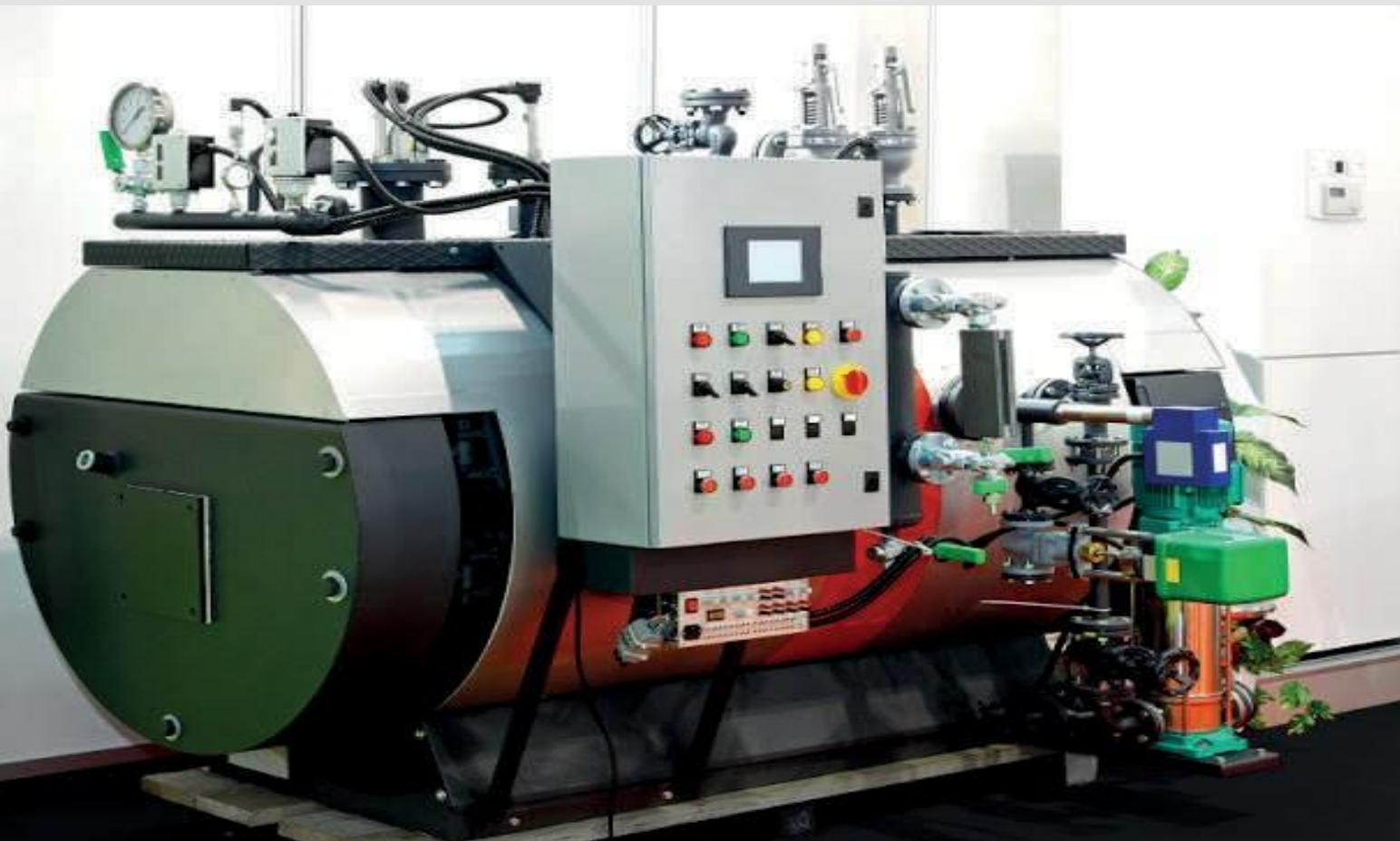
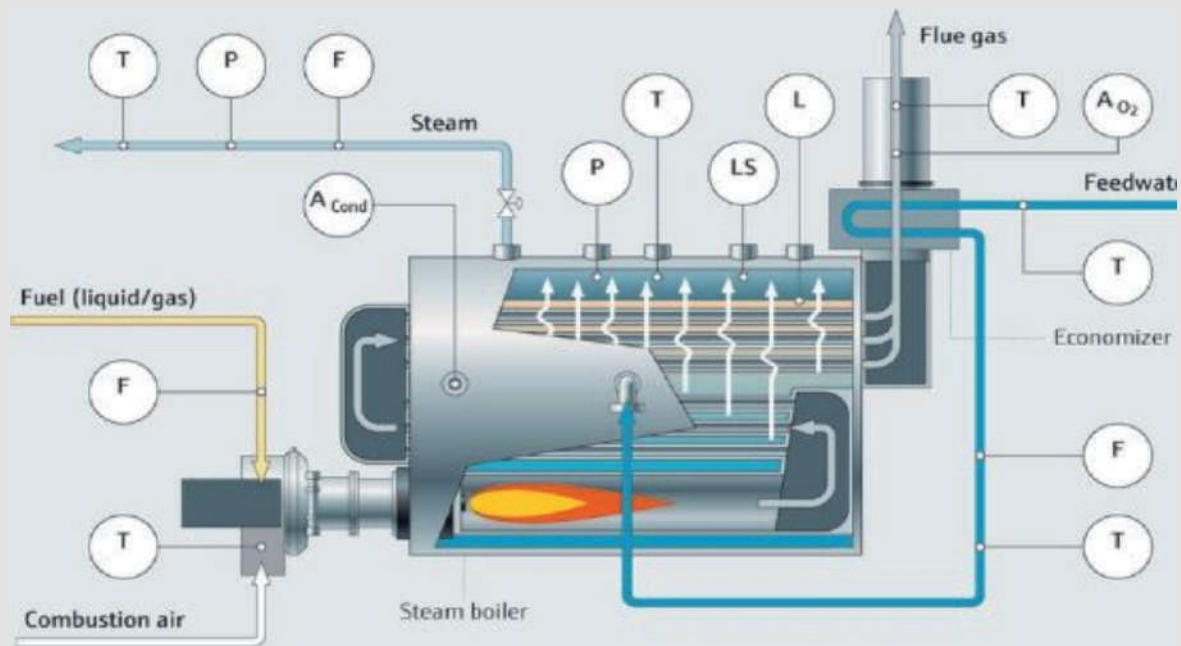



Nuestros actuales y potenciales clientes son todos aquellos que tengan una esfera de responsabilidades en las áreas de industria de papel y cartón, plantas de agua potable, refinera y petróleo, industria minera, industria química, industria textil, industria de alimentos y bebidas, plantas municipales de tratamiento de agua, mataderos.

Algunos de nuestros clientes:





WATPRO

Tratamiento de Aguas Residuales y Solución de Procesos

Km 8 ½ Av. Blanco Galindo

Cochabamba - Bolivia

www.watpro.net

E-mail: info@watpro.net

l.m.huarita@watpro.net

Telf.: (+591) 72216594

(+591) 79328839